

《ギヤ比》
Gear ratio
Getriebeübersetzung
Rapport de pignonerie

計算式
Formula

$$\left(\frac{\text{スパーギヤ歯数 (70T)}}{\text{ピニオンギヤ歯数}} \right) \times 2.25 : 1$$

70Tスパーギヤ(キット標準)
Spur gear

ピニオン Pinion gear	ギヤ比 Gear ratio
21T	7.50 : 1
22T	7.16 : 1
23T	6.85 : 1
24T	6.56 : 1
25T	6.30 : 1

★オプションの04モジュールギヤを使用する際にはモーターに合わせた適切なギヤ比で使用してください。
★When using optional 04 module gear, set gear ratio to suite motor power.
★Werden die wahlweisen Zahnräder mit Modul 04 verwendet, ist Getriebeübersetzung passend zur Motorleistung einzurichten.
★Si le pignon module 04 optionnel est utilisé, choisir le rapport convenant à la puissance du moteur.

《ベルトのたるみ調整》
Adjusting drive belt tension
Einstellung der Spannung
des Antriebsriemens
Règlage de la tension de la courroie

★ベルトがたるみ、歯とびするようでしたらA2 (1510ベアリングホルダー) の取り付け位置を図のようにずらして調整してください。ベルトは強すぎると駆動効率が悪くなり、モーターに負担をかけます。注意してください。
★If drive belt is loose, tighten by turning of A2 joint (1510 bearing holder) on both sides, changing position as shown in illustration. Over-tightening belt will reduce efficiency and may damage motor or car.
★Falls der Antriebsriemen locker ist, durch Verändern der Stellung der A2 Exzenter (1510 Lager-Halter) nach Möglichkeit auf beiden Seiten um den gleichen Betrag gemäß Abbildung nachspannen.
★Si la courroie se détend, la retendre changeant la position de A2 (support de roulement 1510) comme montré sur l'illustration. Une surtension de la courroie réduit le rendement et peut endommager le moteur ou la voiture.

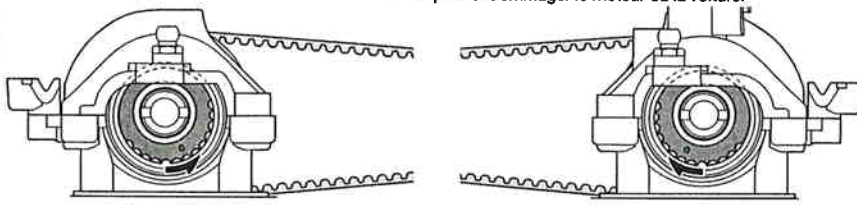

OPTIONS

《アッセンブリーユニバーサルシャフト》
Assembly Universal Shaft

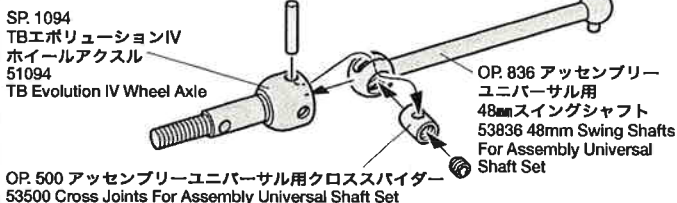

《OP.571 TRFダンパー4本セット》
(フッ素コート仕様)
53571 TRF Damper Set
(Fluorine Coated)

標準オイル #400
Standard oil



《サスマウント》
Suspension mount

★サスマウントを換えることでアームのトーン角(トーイン)を変更することができます。
★Toe-angle of suspension arms can be adjusted by changing suspension mount.

(フロント) キット標準(0°)
Front Standard setting (0°)

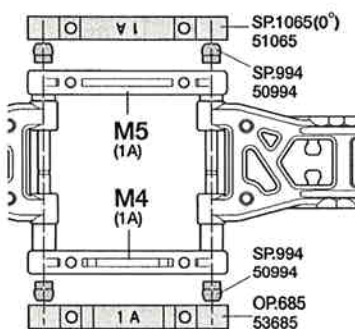

(リア) キット標準(1.0°)
Rear Standard setting (1.0°)
リアアクスル(1.0°)+サスマウント(0°)
Rear axle (1.0°) + Suspension mount (0°)

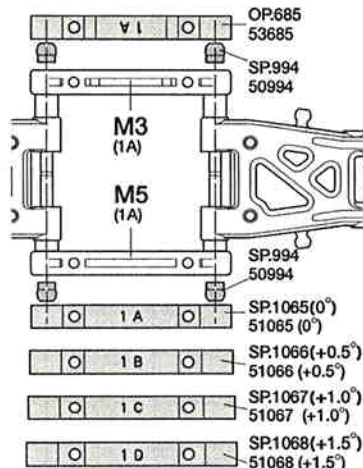

《OP.842 TA05スタビライザーセット(F/R)》
53842 TA05 Stabilizer Set (F&R)

★この部分の部品、※印の部品はキットに含まれません。
★Shaded or ※ marked parts are not included in kit.

